



Brožúry s lepenou väzbou a mäkkou obálkou | A5 | na výšku | obálka

Otvorený čistý formát (TrimBox):

296 + hrúbka chrbta × 210 mm

Zavretý čistý formát:

148 × 210 mm

Všeobecné pokyny:

- Hrúbka chrbta je variabilná a mení sa počtom stránok a vybraného papiera.
- Sfarenie: 1/1 jednofarebné čierne, 4/4 alebo 4/0 farebné.
- Dodajte jeden jednostranový, resp. 2stránkový PDF súbor v otvorenom formáte (vr. hrúbky chrbta) **oddelene** od vnútornej časti.

* Pokyny ohľadom rylovania a nepotlačenej plochy vid' ďalšia strana.

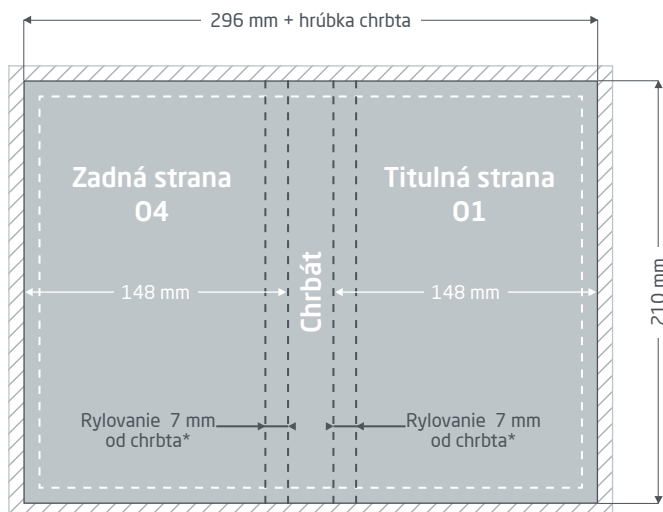

Vonkajšia stránka obálky (PDF strana 1)

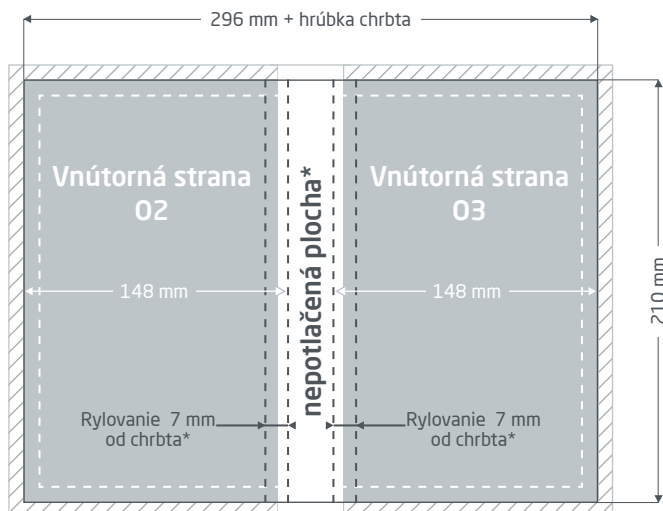

Vnútorňá stránka obálky (PDF strana 2)

Spadávký: min. 2 mm

Objekty, ktoré dosahujú až k okraju stránky, vyžadujú presah do spadávky (prídavok na zrezanie). Táto časť je počas ďalšieho spracovania orezaná.

Čistý formát: Veľkosť hotového výrobku (TrimBox)

Okraje: min. 5 mm

Dôležitý text a obrazové prvky by nemali kvôli tolerancii pri výrobe presahovať za okraje umiestnené vnútri čistého formátu.

Linka rylovania: 7 mm od chrbta

Príprava dát špecifických pre daný výrobok » Brožúry s lepenou väzbou

Inštrukcie pre tvorbu obálky

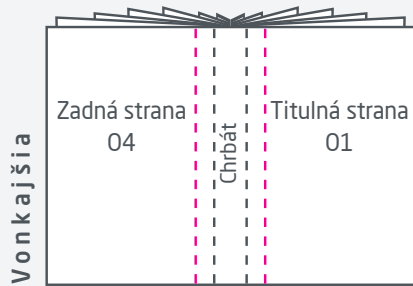

Rylovanie sa vykonáva na oboch stranách chrbta a taktiež v odstupe 7 mm od chrbta (na koncu lepené plochy).

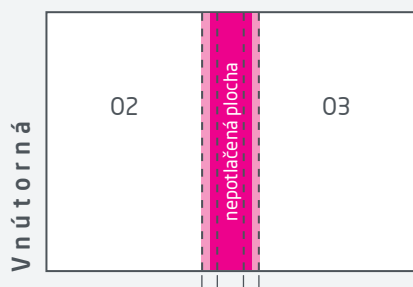

Lepenie strán alebo tiež lepená plocha vzhľadom k vnútornej časti: po 7 mm

Lepená plocha vnútri - 7 mm vľavo a vpravo od chrbta

Dbajte pri založení prechodov obrázkov či textu umiestnených na obálke na prvej / poslednej strane vnútornej časti, že je rám obrázku, resp. rám textu vždy o 7 mm skrátený. To znamená:

- 02 - skrátiť pravý okraj,
- prvá vnútoraná strana - skrátiť ľavý okraj,
- posledná vnútoraná strana - skrátiť pravý okraj,
- 03 - skrátiť ľavý okraj

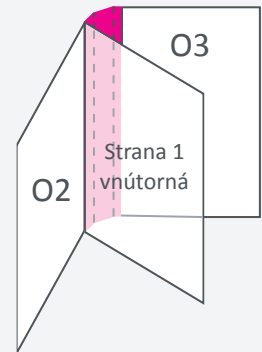

Na **nepotlačenej ploche** (oblast chrbta) sa nesmie umiestniť žiadne prvky, pretože táto lepená plocha musí zostať nepotlačená z dôvodu dosiahnutia optimálneho výsledku lepenia. Aby sa zabezpečilo čo najlepšie spojenie vnútornej časti a obálky, mala by sa lepená plocha vpravo a vľavo od chrbta (bočné lepenie) dodatočne rozšíriť o 4 mm na každej strane.

Dbajte na nasledovné: Tlačené prvky na okraji spájané plochy rozšírite min. o 2 mm, aby sa zabránilo vzniku presvitajúcich bielych plôch.

- nepotlačená plocha = ľavá lepená plocha 4 mm + hrúbka chrbta + pravá lepená plocha 4 mm
- Lepená plocha sa zahrnutým nepotlačeným priestorom

Hrúbka chrbta

Hrúbka chrbta je variabilná a závisí na celkovom počte strán a vybranom papieri. Presná hrúbka chrbta sa Vám zobrazí priamo počas konfigurácie Vašej objednávky v online portálu.

Prispôsobenie formátu

Dbajte vždy na pokyny kontrolnej správy. Pri dodaní nesprávneho formátu stránky, nesprávneho Trimboxu, resp. nesprávneho zarovnanie strán, umiestnime Vaše dáta stredom bez akýchkoľvek úprav do objednaného formátu stránky a predtým, ako dáte súhlas k tlači, Vás na to upozorníme.

Používaný druh papiera/laku

Výber rozdielnych druhov papiera pre obálku a vnútornú časť, resp. lakovanie obalu, môže mať vplyv na výslednú tlač obrázkov / grafik presahujúcich jednotlivé strany.



Brožúry s lepenou väzbou a mäkkou obálkou| A5 | na výšku | vnútorná časť

Otvorený čistý formát:

296 × 210 mm

Skladané na zavretý

čistý formát (TrimBox):

148 × 210 mm

Všeobecné pokyny:

- Počet strán musí byť deliteľný štyrmi.
- Dodajte jeden PDF súbor s jednotlivými stranami v správnom poradí.
- Sfarenbenie: 1/1 jednofarebné čierne alebo 4/4 farebné.
- Pre obálku dodajte **oddelený** tlačový súbor (pokyny vid' informatívny prehľad o obálke).

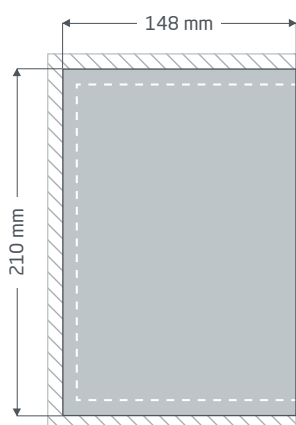
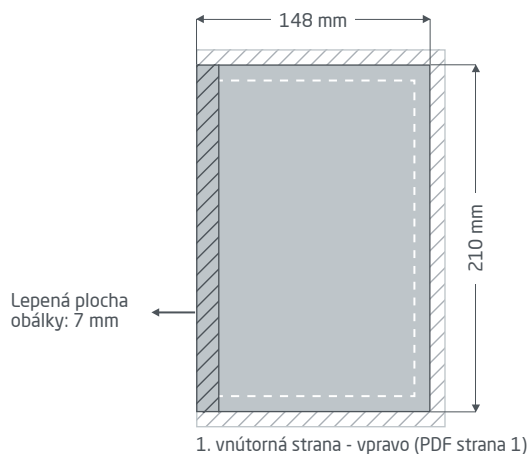

po sebe idúce párne čísla strán vľavo

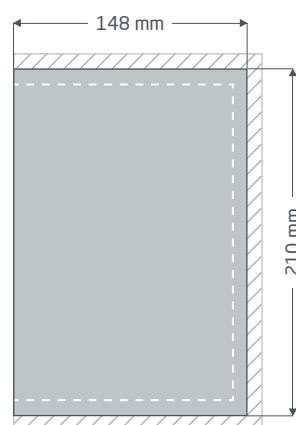

po sebe idúce nepárne čísla strán vpravo

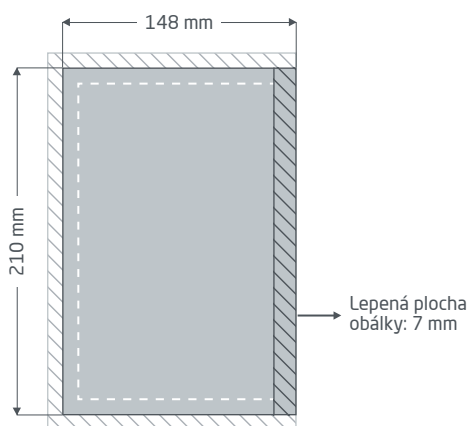

posledná vnútorná strana vľavo (posledná strana PDF)



Spadávký: min. 2 mm

Objekty, ktoré dosahujú až k okraju stránky, vyžadujú presah do spadávky (prídavok na zrezanie). Táto časť je počas ďalšieho spracovania orezaná.



Čistý formát:

Veľkosť hotového výrobku (TrimBox)



Okraje: min. 5 mm

Dôležitý text a obrazové prvky by nemali kvôli tolerancii pri výrobe presahovať za okraje umiestnené vnútri čistého formátu.



Lepená plocha obálky: 7 mm

Žiadny text, žiadny dôležitý obsah. Táto plocha nebude viditeľná! Stav na vnútornej strane vľavo na ľavom okraji stránky a na vnútornej strane vpravo na pravom okraji stránky.

Príprava dát špecifických pre daný výrobok » Brožúry s lepenou väz-

Inštrukcie pre vytváranie prvej a poslednej strany vnútornej časti

Spojená plocha s obálkou

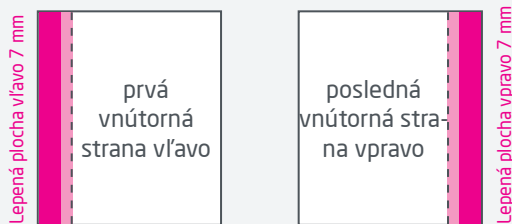

- Lepená plocha
- Dodatočná plocha od lepené časti: 2 - 3 mm

Lepená plocha s obálkou je široká 7 mm a nachádza sa na prvej stránke vnútornej časti na ľavom okraji stránky a na poslednej stránke vnútornej časti na pravom okraji stránky. Táto plocha zodpovedá lepené ploche a neskôr ju nie je vidieť. Napriek tomu by mali hraničiacie prvky pre tlač zasahovať 2 - 3 mm do spojenej oblasti, aby sa tým zabránilo vzniku presvitajúcich bielych plôch.

Lepená plocha sa nachádza 7 mm vľavo a vpravo od chrbta.

Dbajte pri založení prechodov obrázkov alebo textu uvedených na prvej / poslednej strane vnútornej časti k obálke, že je rám obrázku, resp. rám textu vždy o 7 mm skrátenejší.

To znamená: prvá vnútorná strana - skrátiteľ ľavý okraj,
posledná vnútorná strana - skrátiteľ pravý okraj,

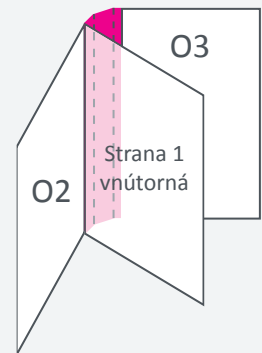

Hrúbka chrbta

Hrúbka chrbta je variabilná a závisí na celkovom počte strán a vybranom papieri. Presná hrúbka chrbta sa Vám zobrazí priamo počas konfigurácie Vašej objednávky v online portáli.

Prispôbenie formátu

Dbajte vždy na pokyny kontrolnej správy. Pri dodaní nesprávneho formátu stránky, nesprávneho Trimboxu, resp. nesprávneho zarovnanie strán, umiestnime Vaše dáta stredom bez akýchkoľvek úprav do objednaného formátu stránky a predtým, ako dáte súhlas k tlači, Vás na to upozorníme.

Používaný druh papiera/laku

Výber rozdielnych druhov papiera pre obálku a vnútornú časť, resp. lakovanie obalu, môže mať vplyv na výslednú tlač obrázkov / grafik presahujúcich jednotlivé strany.

Príručka pre prípravu tlačových dát

Pre získanie optimálneho výsledku tlače dodržujte pri príprave svojich tlačových dát nasledujúce doporučenia:

Formát súboru

Poskytnite nám PDF alebo JPG súbor, ktorý je pripravený na tlač. Odporúčame export PDF súboru v norme PDF / X-1a, PDF / X-3, predovšetkým však v PDF / X-4.

Voľba farieb a ich objednávka

Všetky prvky dokumentu by mali byť vytvorené v režime CMYK. Dáta, ktoré sú vytvorené v inom farebnom režime (napr. RGB, LAB, špeciálne farby), budeme automaticky konvertovať do režimu CMYK. Za farebné odchýlky alebo chýbajúce znázornenie objektov, ktoré z toho vyplývajú, predovšetkým v súvislosti s priehľadnosťou alebo neznámymi špeciálnymi farbami, nepreberáme žiadnu zodpovednosť. Ďalej ku svojim tlačovým dátam pridajte zodpovedajúcimi ICC profily pre štandardizovaný ofset tlač. Pre natierané papiere používajte farebný profil „PSOcoated_v3.icc“ a pre nenatierané papiere profil „PSO uncoated_v3_FOGRA52.icc“.

Šedé plochy a čierny text vytvorte výhradne v čiernom kanáli. Pri objektoch s nánosom farby väčším ako 320%, ktorý je pre tlač príliš vysoký, redukuje z výrobnotechnických dôvodov nános farby na týchto 320%.

Rozlíšenie obrázkov a grafiky

Všeobecne Vám doporučujeme rozlíšenie minimálne 250 ppi (dpi), u čiernobielych obrázkov minimálne 1200 ppi (dpi).

Formát, orientácia a spadávky

Formát a orientáciu strany nastavte u všetkých strán rovnako podľa Vášho požadovaného tlačového objektu. Prvky, ktoré siahajú až na okraj stránky, je nutné umiestniť až po spadavku. Navyše, neodporúčame Vám umiestňovať žiadny text alebo dôležité elementy za okraje umiestnené vnútri čistého formátu stránky Vášho dokumentu, a to z dôvodu možných tolerancií pri výrobe. Ak sa Vaše tlačové dáta, resp. formát stránky, príp. orientácia stránky líši od zadania, ktoré je tu uvedené, potom Vaše dáta budú do objednaného formátu stránky umiestnené v strede, bez prispôsobenia veľkosti, a upozorníme Vás na to pred Vaším potvrdením objednávky. Reklamáciám vynikajúci z týchto skutočností nevhovieme.

Fonty

Pridajte k Vaším tlačovým dátam všetky používané fonty. Chýbajúce fonty nenahradzujeme. Pre dosiahnutie optimálnej čitateľnosti odporúčame minimálnu veľkosť písma 5 bodov.

Linky

Hrúbka linky u grafík a kontúr textu by mala mať minimálne 0,2 bodu. Príliš tenké linky automaticky zosilujeme na túto minimálnu tlačovú hrúbku. Je preto potrebné zohľadniť aj to, že sa linky vytvorené z 0 bodov zviditeľní alebo úzke kontúry textu zintenzívnia.

Pretlač, netlačené prvky a vrstvy

Odstraňte z Vášho dokumentu všetky prvky, ktoré nemajú byť vytlačené. PDF súbor by mal mať všetky vrstvy zlúčené. Skontrolujte, či sú nastavenia pre pretlač správne.

Prispôsobenie formátu

Behom procesu objednávky kontrolujeme v rámci zvolenej kontroly Vašich tlačových dát okrem iného to, či formát stránky Vašich tlačových dát odpovedá objednanému výrobku. Rozhodujúci je tu výhradne „Trimbox“ („výsledný rozmer stránky po oreze“). Veľkosť spadávky („Bleedbox“) môžete ľubovoľne definovať podľa potreby.

Čistý formát (Trimbox):

Trimbox (rámček rezania) definuje čistý formát stránky po oreze.

Čistý formát so spadávkou (Bleedbox):

Bleedbox (rámček spadávky) definuje orez stránky. Pri oreze o veľkosti 3 mm je Bleedbox dookola o 3 mm väčší ako čistý formát.

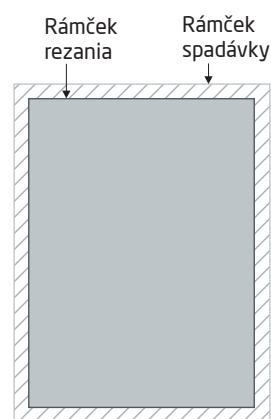

Trimbox Vášho súboru PDF môžete skontrolovať pomocou programov Adobe Acrobat Reader a Adobe Acrobat. Rozmanitosť funkcií programu Adobe Reader je voči programu Acrobat značne obmedzená. Napr. nemôžete v programe Adobe Reader zmeniť PDF dokumenty. K tomu nutne potrebujete Acrobat.

Trimbox (čistý formát) si v oboch programoch môžete nechať znázorniť nasledujúcim spôsobom: Vyberte v pravej lište menu „Produkcia tlače“, kliknite na „Náhľad výstupu“ » a označte zaškrtnuté políčko „Zobrazovať rámčeky kresby, rezania a spadávky“. Vdanom PDF súbore potom bude Trimbox zobrazený červeným rámčekom a Bleedbox modrým.

Ak formát tlačových dát nie je zhodný s formátom objednaného výrobku, s tlačovými dátami nemanipulujeme; tzn. Vaše dáta

umiestnime centrovane a bez zmien formátu do objednaného formátu stránky. Upozorníme Vás na to pred dokončením objednávky ako vo výstupnej správe kontroly dát, tak v samostatnom okne.

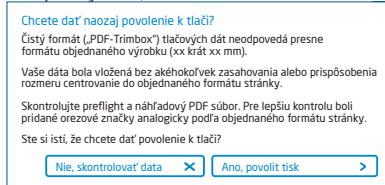

Moje_tlačové_dáta.pdf

⚠ Výsledok kontroly tlačových dát: Súbor vyžaduje Vašu pozornosť (Náhľad v zníženom rozlíšení / Podrobnosti kontrolnej správy)

V pripravenom náhľadovom súbore s nižším rozlíšením si môžete prekontrolovať stav Vašich dát. V prípade prispôsobenia do objednaného formátu do tohto náhľadu vždy priradíme orezové značky.



Nevykonávame žiadne kontroly obsahu Vašich dát! Kontrola tlačových dát je plne automatizovaná. Dbajte vždy na pokyny kontrolnej správy o kontrole tlačových dát na online portáli. Odporúčame Vám „rozšírenú kontrolu tlačových dát“. Nepreberáme žiadnu zodpovednosť za problémy vzniknuté nedodržaním pokynov dátového listu pre zaobchádzanie s dátami uvedených na našich internetových stránkach.